

DRIEAZ

Owner's Manual - DrizAir® Dehumidifiers

115v Models: 1200, 2000, 2400

5]f'AUf_Yhbl ; fci d'@@ "

1l F/Sã à^l\ æ æA ÜãÜã Üã*^A PÁE îîî

Fax: (GEF) ìì GFìì H

Phone (GEF) ìì GFìì G

www.æ * æã.com

Owner's Manual

Dri-Eaz DrizAir® Dehumidifiers

115-volt models: 1200, 2000, 2400

READ AND SAVE THESE INSTRUCTIONS

Use and Operation

WARNING



FIRE AND ELECTRIC SHOCK HAZARD

Unit must be electrically grounded.

- Insert 3-prong plug on power cord directly into matching grounded receptacle.

- Do not use adaptor

Keep wiring and motor dry.

- Do not operate in standing water
- Do not operate in rain or snow.
- If electrical components become wet, allow them to dry before using.

Read and understand manual before use.

INTRODUCTION

DrizAir dehumidifiers reduce humidity in enclosed structural environments by removing water vapor from the air. With proper use, DrizAir dehumidifiers can help dry wet materials like carpet, carpet pad, floors, walls, building contents and more. Using DrizAir dehumidifiers may also prevent secondary damage caused by high humidity.

For best results, we recommend you use DrizAir dehumidifiers with Dri-Eaz TurboDryer airmovers. The airmovers speed evaporation by lifting moisture into the air.

HOW THE DRIZAIR DEHUMIDIFIER WORKS

DrizAir refrigerant dehumidifiers operate by pulling moist air in across a very cold evaporator core. The moisture condenses (freezes) on the coil. At intervals, the machine will go into defrost mode, warming the frost back to water. The water collects in a tray and leaves the unit through a drain hose or pump.

IMPORTANT: Before moving the unit, make sure there's no water in the pump. See how to use the **PURGE** function under "How to use the touchpad controller" on page 3.

SETTING UP A DRYING AREA

Use in an enclosed space

You should operate DrizAir dehumidifiers in an enclosed area, as this creates a drying chamber. Close all doors, windows or areas that open to the outside to maximize the unit's water removal efficiency. Also, keep traffic through the drying chamber to a minimum.

How to position the DrizAir dehumidifier

- Place your DrizAir dehumidifier in the middle of a room away from walls and contents
- Keep it away from anything that could prevent airflow into and out of the unit.

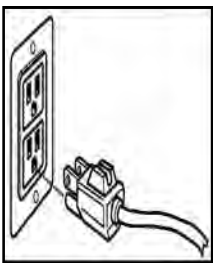

Use a 115V, 3-prong grounded connection

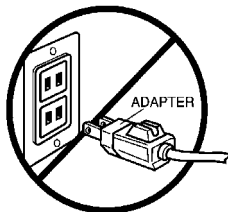

Do not use with an adapter

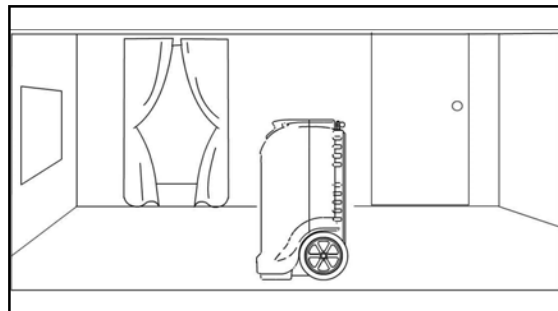
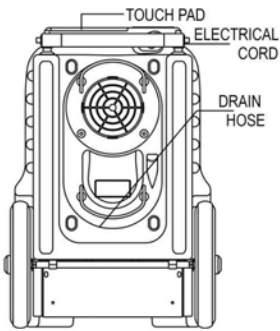
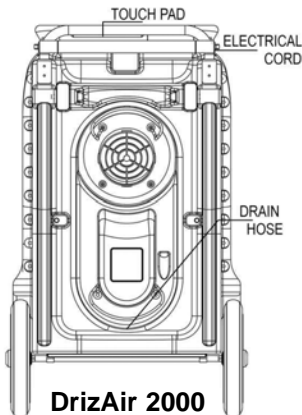

Illustration of proper dehumidifier placement

READ AND SAVE THESE INSTRUCTIONS



DrizAir 1200



DrizAir 2000

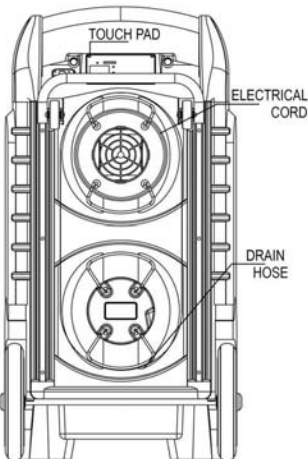

DrizAir 2400

CAUTION

Do not operate DrizAir dehumidifiers at temperatures above 90°F (32°C). This can cause damage to both the machine and the structure's contents. Over-dried materials (especially wood products) may crack, shrivel, or discolor. Use of a dehumidifier in high-heat conditions will reduce its efficiency and the life of the machine.

Managing temperature rise

DrizAir dehumidifiers warm the air as they remove moisture. Optimal drying temperatures range from 68-85°F (20-29°C).

The most accurate way to monitor temperature is with a thermo-hygrometer; however, you can use an indoor/outdoor thermometer to gauge temperature just make sure it's located in the center of the room away from the airflow of the dehumidifier.

If the temperature rises to unsafe levels (over 90°F/32°C) you can use the structure's HVAC (air conditioning) system to bring the temperature down. Just set it to 80°F (27°C), and continue to operate the dehumidifier. If there's no HVAC system, call a Dri-Eaz at 888-867-3235, and a Technical Specialist help you find an appropriate solution.

OPERATING YOUR DRIZAIR DEHUMIDIFIER

Setup

Place dehumidifier upright. If you transport a DrizAir dehumidifier in a horizontal position, set it upright (vertical) for at least 30 minutes before you turn it on. This is necessary because when the machine is horizontal, the oil from the compressor flows into the refrigerant coils reducing the ability of the dehumidifier to function.

Locate drainage system

The Evolution LGR pump connects to a plastic drainage hose. On the DrizAir 1200 and 2000, you'll find the hose wrapped around the air outlet located on the back of the unit. On the 2400, it's just below the outlet (see diagrams to left). Unwrap the entire hose (see caution below) and place the unattached end in a sink, drain, bucket even outside; anywhere that water can drain out safely. If you use a bucket or contained receptacle for water collection, check it regularly.

CAUTION

Uncoil and straighten the entire drain hose. Do not leave any of portion of the hose coiled on the unit. Also check for kinks, or obstructions that would restrict the flow of water. Failure to do so may cause a water backup in the pump resulting in leakage.

CAUTION

Dust can cause unit to overheat and shut down.

Do not operate unit when dust or airborne particles are present, such as during sanding or spray-painting.

Inspect and clean coils frequently

Read and understand manual before use.

Plug in electrical cord

Locate the electrical cord either on the top or back of the unit. The entire line of DrizAir dehumidifiers runs on a 115-volt (15 amp) grounded outlet, which is standard in most homes. For the DrizAir 1200, 2000 and 2400, press the "on" button on the touchpad.

If the unit experiences a loss of power, which can result from a power interruption or overheating, we recommend you let the unit sit off for five minutes before restarting. Otherwise it might shut off again.

READ AND SAVE THESE INSTRUCTIONS



Illustration of Touchpad

HOW TO USE THE TOUCHPAD CONTROL KEYS

The Touchpad on DrizAir dehumidifiers has one display and four keys. The normal display messages are:

DEHUMIDIFIER OFF	CMPRSR DELAY
DEHUMIDIFIER ON	PUMP PURGING
TOTAL HRS	DEFROST ON
JOB HRS	GET SERVICE ERO1

When you first plug in the unit, the touchpad display will cycle continuously through three messages: DEHUMIDIFIER OFF, TOTAL HOURS, and JOB HOURS.



ON-OFF. Press the ON-OFF key to turn the unit on or off. When turning the machine on, usually the display reads CMPRSR DELAY and performs a numeral count down from a maximum of 60 seconds to 0. The compressor delay gives the machine time to warm up (when needed). If you don't see a compressor delay countdown, the machine is ready to go. Once the unit completes the CMPRSR DELAY, the display reads DEHUMIDIFIER ON, and continues to cycle between TOTAL HOURS, JOB HOURS and DEHUMIDIFIER ON.

Press the ON-OFF key again to turn the unit off. The display will read DEHUMIDIFIER OFF.



DISPLAY. Press the DISPLAY key to stop the display at DEHUMIDIFIER ON or OFF, TOTAL HOURS, or JOB HOURS as it cycles. Press DISPLAY again to re-start the display cycle.

How to change the language display

CAUTION

While in the change-language mode, pressing other keys can change the programming of the machine. Do NOT press other keys you're not instructed to press.

Use the DISPLAY key to change the display language. Follow these steps:

1. Start with the unit unplugged.
2. While holding down the DISPLAY key, plug the unit in. The display reads ENGLISH.
3. To change to FRANCAIS, DEUTSCH, or ESPANOL, press the DISPLAY key or the CLEAR key.
4. When the desired language is shown in the display, unplug the unit, and the language is set.



CLEAR. Press the CLEAR key to reset the JOB HOURS:

1. As the display cycles between DEHUMIDIFIER ON, JOB HOURS, OR TOTAL HOURS, press the DISPLAY key when JOB HOURS appears on the screen. That will make the display read JOB HOURS steadily.
2. Then press the CLEAR key to re-set the numerals to 0000.
3. Press DISPLAY again to re-start the display cycle.

NOTE: the TOTAL HOURS reading cannot be re-set.

READ AND SAVE THESE INSTRUCTIONS



WARNING



ELECTRIC SHOCK HAZARD

Unplug unit before performing any maintenance.

Never use a water hose or pressure washer to clean coils; water could enter the electrical compartment causing a shock hazard.

Follow cleaning instructions in manual.



PURGE. Press the PURGE key to empty water from the pump reservoir. During normal operation, the pump purges automatically every six minutes, or whenever the reservoir is full. The display will read PUMP PURGING with a numeral countdown.

To purge the pump manually:

- 1) Turn the power off using the OFF key, and let the unit sit plugged in for about 10 minutes. This allows water to drip from the coils.
- 2) Press PURGE to remove residual water.

Other displays

Defrost cycle

During normal operation, the temperature sensor detects frost forming on the coils, causing a defrost cycle to start. The display will read DEFROST ON. Dehumidification stops during the defrost cycle. When the unit completes the cycle, the display returns to DEHUMIDIFIER ON.

Error messages

When the display menu shows the error message "GET SERVICE," followed by "ER01" or another numeral, follow these steps:

1. Unplug the unit and then plug it back in. This may re-set the electronics.
2. If that does not fix the problem, try the solution (if one is listed) in the "Error Message Table" to the left.
3. If that does not fix the problem, contact the Dri-Eaz Service Department at 888-867-3235.

Error Message Table

ER 1,2,3,5, 6	Problem with electronic control panel. Contact Dri-Eaz Service at 888-867-3235.
ER 4	Check the temperature or sensor cable, contact Service for instructions 888-867-3235.
ER 8	Check the touchpad key. Press and release each key several times.
ER 9	Check for obstructions or kinks in the drain hose.

Maintenance

MAINTENANCE INTERVALS



WARNING



ELECTRIC SHOCK HAZARD

Unplug any DrizAir dehumidifier before performing maintenance.

Before Each Use

- Inspect the electrical cord for damage. Look for fraying, cuts, etc. Do not use the unit if you find any. Call Dri-Eaz for the nearest Service Center 888-867-3235.
- Inspect filter. Look for accumulated dust and dirt that would restrict airflow through the filter into the unit. If any is visible, vacuum out the debris. **Do not wash the filter,** as it will reduce the effectiveness of the electrostatic material.

IMPORTANT: Replace the filter whenever

- **It has been vacuumed clean 3 times**
- **It has been used on a mold remediation job**

Monthly

Remove housing, in order to locate the coils, catch basin, float shaft, and drain hose.

READ AND SAVE THESE INSTRUCTIONS

- Check coils, and clean when visibly dirty (see diagram 1). Dirty coils can cause the unit to overheat.
 1. Unplug unit
 2. Remove housing, locate coils and allow coils to dry if wet.
 3. Vacuum both sides of the coils until clean, being careful not to let the nozzle touch the fins; as that may cause damage by bending them.
- Check catch basin tray, and clean when dirt and debris are present.
 1. Wipe clean with a rag.
- Check drain hose.
 1. Look for obstructions. Disconnect and clear any debris present.
 2. Reattach gravity drain hose.

Annually

Have the pump system inspected.

1. Call a the Dri-Eaz Service Department, and they'll help locate a service center near you 888-867-3235.
2. To inspect the pump system yourself, use the detailed instructions located at www.dri-eaz.com in the Service section. Once there, click "repairs" on the left menu and select **Troubleshoot a leaking pump**. Be sure to follow the directions specific to the model you own. If you have questions as you go through the process, call a Dri-Eaz Service associate for assistance at 888-867-3235.

Diagram 1
DrizAir 1200

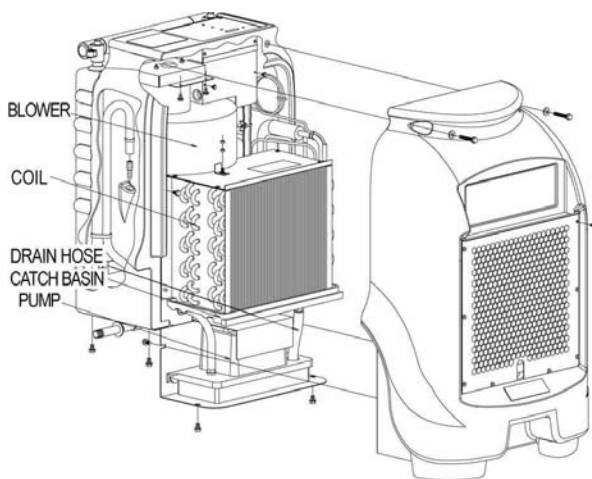
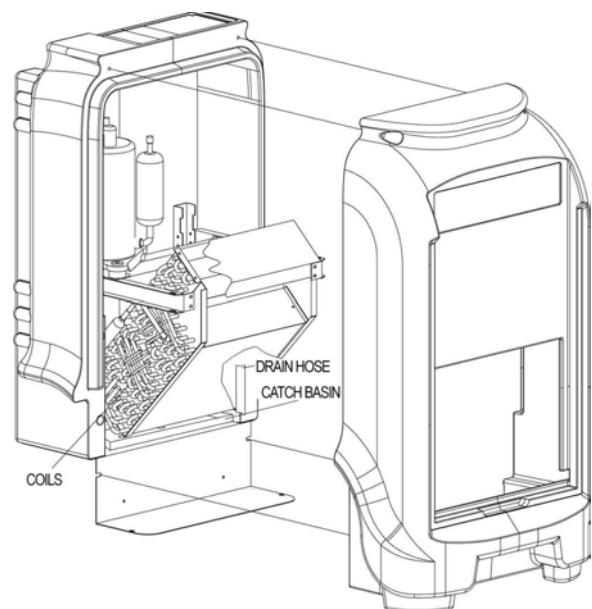

Diagram 2
DrizAir 2000/2400



TROUBLESHOOTING

For any problems not listed below, call your local distributor or contact our Service Department toll free at 888-867-3235.

PROBLEM	CAUSE	SOLUTION
Unit does not operate	No power to machine Switch not turned on	Plug in the unit; check power at outlet. Turn on switch.
Compressor will not start	Unit needs 5 minutes before restart Overload preventing start up	Switch off unit, wait 5 minutes before starting. Reduce room temperature below 90°F (32°C).
Blower wheel not turning	Obstructed blower Loose blower wheel set screw	Remove obstruction. Tighten Screw.
Unit operating, but room not dry	Not enough time to dry Poor air movement in room Excessive air infiltration	Allow more time for drying. Increase airmovement with TurboDryers. Reduce airflow into the area being dried.
Unit continuously in defrost	Room temperature too low	Increase room temperature.
Unit collects little water	Room air is dry Room temperature too low Airflow through unit restricted	Check humidity with hygrometer. Increase the room temperature. Check filter and coils, clean if debris.
Pump does not function	Stuck float valve	Clean float valve shaft.

SPECIFICATIONS

**DrizAir
1200**



MODEL	DRIZAIR 1200, F203	CONTROLS	TOUCHPAD
TYPE	STANDARD REFRIGERANT	HOURLY METER	YES
HEIGHT	32" (83 CM)	WATER PUMP-OUT	CENTRIFUGAL
WIDTH	20" (50 CM)	DRAIN HOSE LENGTH	40 FT (12.2 M)
DEPTH	19.5" (50 CM)	AIR FILTER	3M™ HIGH AIRFLOW*
USE WEIGHT	80 LB (36 KG)	WHEELS	SEMI-PNEUMATIC
WATER REMOVAL MAX	123 PT/DAY (58 L)	HANDLE	TELESCOPING
WATER REMOVAL AHAM	64 PT/DAY (30 L)	HOUSING	ROTOMOLDED
OPERATING RANGE	33° - 100° F (1° - 38° C)	POWER 115V	6.4 AMPS
COMPRESSOR TYPE	6,670 BTU ROTARY	CORD LENGTH	25 FT (7.6 M)
DEFROST TYPE	HOT-GAS BYPASS	SAFETY MARKS	UL, C-UL
PROCESS AIR	227 CFM (386 CMH)		

**DrizAir
2000**



MODEL	DRIZAIR 2000 , F232	CONTROLS	TOUCHPAD
TYPE	LOW GRAIN REFRIGERANT	HOURLY METER	YES
HEIGHT	40.5" (103 CM)	WATER PUMP-OUT	CENTRIFUGAL
WIDTH	24" (50 CM)	DRAIN HOSE LENGTH	40 FT (12.2 M)
DEPTH	22.5" (57 CM)	AIR FILTER	3M™ HIGH AIRFLOW*
USE WEIGHT	132 LB (60 KG)	WHEELS	SEMI-PNEUMATIC
WATER REMOVAL MAX	224PT/DAY (106 L)	HANDLE	FIXED METAL
WATER REMOVAL AHAM	112 PT/DAY (53 L)	HOUSING	ROTOMOLDED
OPERATING RANGE	33° - 100° F (1° - 38° C)	POWER 115V	8 AMPS
COMPRESSOR TYPE	10,120 BTU ROTARY	CORD LENGTH	25 FT (7.6 M)
DEFROST TYPE	HOT-GAS BYPASS	SAFETY MARKS	UL, C-UL
PROCESS AIR	360 CFM (611 CMH)		

**DrizAir
2400**



MODEL	DRIZAIR 2400, F246	CONTROLS	TOUCHPAD
TYPE	LOW GRAIN REFRIGERANT	HOURLY METER	YES
HEIGHT	47" (119 CM)	WATER PUMP-OUT	CENTRIFUGAL
WIDTH	24" (61 CM)	DRAIN HOSE LENGTH	40 FT (12.2 M)
DEPTH	27" (69 CM)	AIR FILTER	3M™ HIGH AIRFLOW*
USE WEIGHT	162 LB (73 KG)	WHEELS	SEMI-PNEUMATIC
WATER REMOVAL MAX	240 PT/DAY (114 L)	HANDLE	ROTOMOLD./METAL
WATER REMOVAL AHAM	148 PT/DAY (70 L)	HOUSING	ROTOMOLDED
OPERATING RANGE	33° - 100° F (1° - 38° C)	POWER 115V	11 AMPS
COMPRESSOR TYPE	13,315 BTU ROTARY	CORD LENGTH	25 FT (7.6 M)
DEFROST TYPE	HOT-GAS BYPASS	SAFETY MARKS	UL, C-UL
PROCESS AIR	360 CFM (611 CMH)		

DRIEAZ

Manual del propietario Deshumidificadores DrizAir®

Modelos de 115v : 1200, 2000, 2400

5]f'AU_Yhb[; fci d'@@ "

1l F/Sã à^\ \ æ æ ÅüãÅüæ \ Åüã* ^ÁPÁÉ î î î

Fax: (66) 11 GF 11 H

PhoneK(66) 11 GF 11 G

www.æ * æã.com

Manual del propietario

Dri-Eaz Deshumidificadores DrizAir®

Modelos de 115-volt : 1200, 2000, 2400

LEA Y GUARDE ESTAS INSTRUCCIONES

Uso y operación

ATENCIÓN



INCENDIO Y DESCARGA ELÉCTRICA PELIGRO

La unidad debe tener conexión eléctrica a tierra.

- Inserte el enchufe de tres espigas al cable de alimentación directo al receptáculo con conexión a tierra.
- No use adaptador.

Mantenga secos los cables y el motor.

- No haga la unidad en agua estancada.
- No haga funcionar la unidad bajo la lluvia o a la nieve.
- En caso de que los componentes eléctricos se mojen, déjelos secarse antes de usarlos.

Lea y comprenda este manual antes de usar el deshumidificador.

INTRODUCCIÓN

Los deshumidificadores DrizAir reducen la humedad de ambientes estructurales cerrados al eliminar el vapor de agua del aire. Con un uso adecuado, los deshumidificadores DrizAir pueden ayudar a secar materiales mojados como alfombras, almohadillas de alfombras, suelos, paredes, contenidos de edificios y más. El uso de los deshumidificadores DrizAir también puede prevenir daños secundarios ocasionados por el exceso de humedad.

Para obtener los mejores resultados, le recomendamos usar los deshumidificadores DrizAir junto con los aspiradores de aire turbosecadores Dri-Eaz. Los aspiradores de aire aceleran la evaporación elevando la humedad al aire.

CÓMO FUNCIONA EL DESHUMIDIFICADOR DRIZAIR

Los deshumidificadores refrigerantes DrizAir funcionan atrayendo el aire húmedo a través de un núcleo evaporador muy frío. La humedad se condensa (se congela) en la bobina. De vez en cuando, la unidad cambiará al modo de descongelación, calentando la escarcha para convertirla otra vez en agua. El agua se acumula en una bandeja y sale de la unidad a través de una manguera de secado o una bomba.

IMPORTANTE: Antes de mover la unidad, asegúrese de que no haya agua en la bomba. Vea cómo usar la función PURGAR en la sección "Uso del controlador sensible al tacto" en la página

ESTABLECER UNA ZONA DE SECADO

Use la unidad en un espacio cerrado

Debe operar los deshumidificadores DrizAir en un área cerrada para crear una cámara de secado. Cierre todas las puertas, ventanas o áreas abiertas hacia el exterior para optimizar la eficiencia de la unidad en la eliminación de agua. También procure que haya el menor tráfico posible en la cámara de secado.

Ubicación del deshumidificador DrizAir

- Coloque el deshumidificador DrizAir al centro de una habitación lejos de las paredes y de los contenidos
- Manténgalo alejado de cualquier cosa que pudiese evitar el flujo de aire desde y hacia el interior de la unidad.

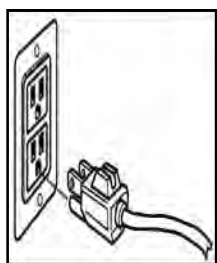

Utilice una conexión de 115 voltios de tres espigas con tierra.

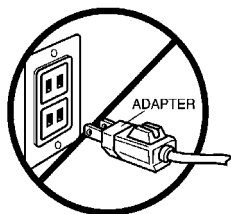

No lo use con un adaptador.



Ilustración de la colocación adecuada del deshumidificador

LEA Y GUARDE ESTAS INSTRUCCIONES



DrizAir 1200

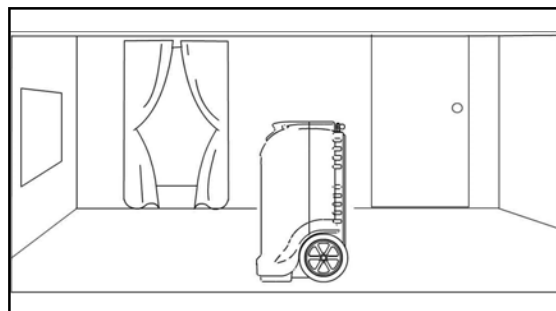
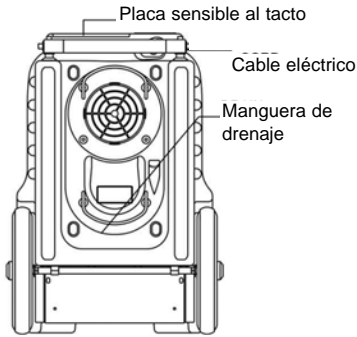
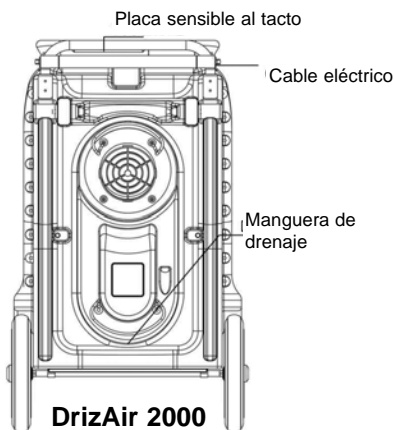

DrizAir 2000

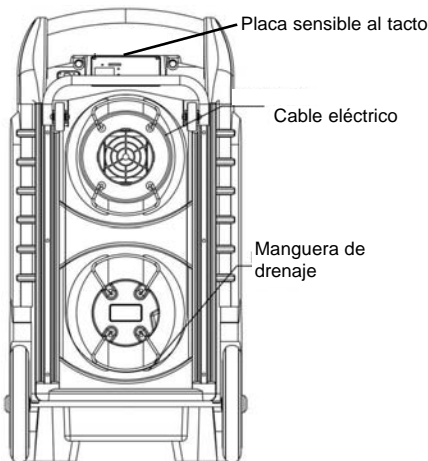

DrizAir 2400

ATENCIÓN

El polvo puede ocasionar que la unidad se sobrecaliente y se apague.

No ponga la unidad en funcionamiento cuando haya polvo o partículas en el aire, como durante lijados o pinturas por pulverización.

Revise y limpie frecuentemente las bobinas.

Lea y comprenda el manual antes de usar la unidad.

ATENCIÓN

No haga funcionar los deshumidificadores DrizAir a temperaturas superiores a 32° C (90° F). Esto puede ocasionarle daños tanto a la máquina como a los contenidos de la estructura. Los materiales que se sequen en exceso (especialmente productos de madera) se pueden agrietar, arrugar o decolorar. El uso de un deshumidificador en condiciones de alta temperatura reducirá la eficiencia y la vida útil de la máquina.

Manejo del aumento de temperaturas

Los deshumidificadores DrizAir calientan el aire al tiempo que eliminan la humedad. Las temperaturas óptimas de secado van de 68 a 85° F (20 a 29° C).

La forma más exacta de controlar la temperatura es con un termohigrómetro. Sin embargo, también puede usar un termómetro de interiores o exteriores para medir la temperatura. Sólo asegúrese de ubicarlo en el centro de la habitación, lejos del flujo de aire del deshumidificador.

Si la temperatura se eleva a niveles inseguros (más de 90° F o 32° C) puede usar el sistema HVAC (de aire acondicionado) para bajar la temperatura. Sólo ajústela a 80° F (27° C) y siga con el deshumidificador en funcionamiento. Si no cuenta con un sistema HVAC, llame a Dri-Eaz al 888-867-3235 y un técnico especializado lo ayudará a encontrar la solución más adecuada.

FUNCIONAMIENTO DEL DESHUMIDIFICADOR DRIZAIR

Instalación

Coloque el deshumidificador en posición vertical.

Si transporta el deshumidificador DrizAir en posición horizontal, déjelo en posición vertical durante al menos 30 minutos antes de encenderlo. Esto es necesario debido a que, cuando la máquina está en posición horizontal, el aceite del compresor fluye hacia las bobinas refrigerantes, reduciendo la capacidad de funcionamiento del deshumidificador.

Ubique el sistema de drenaje

La bomba Evolution LGR se conecta a una manguera plástica de drenaje. En los modelos 1200 y 2000 de DrizAir, encontrará la manguera envuelta alrededor de la salida de aire ubicada en la parte trasera de la unidad. En el modelo 2400, ésta se encuentra justo debajo de esta salida (vea los diagramas a la izquierda). Desenvuelva completamente la manguera (vea la siguiente nota de atención) y coloque en un fregadero el extremo sin conectar de la manguera, sumidero o cubo, incluso en el exterior o en cualquier lugar donde el agua se pueda drenar con seguridad. Si usa un cubo u otro recipiente para captar el agua, compruebe su estado regularmente.

ATENCIÓN

Desenrosque y estire toda la manguera de drenaje. No deje parte alguna de la manguera enroscada sobre la unidad. También compruebe que no haya enroscaduras ni obstrucciones que pudiesen restringir el flujo de agua. El no hacerlo podría ocasionar que el agua se devolviese a la bomba, produciendo fugas.

Conecte el cable eléctrico

Ubique el cable eléctrico, ya sea encima o en la parte trasera de la unidad. La línea completa de deshumidificadores DrizAir funciona con una toma de corriente con conexión a tierra de 115 V (15 amp), que es estándar en la mayoría de los hogares. Para los modelos 1200, 2000 y 2400 de DrizAir, presione el botón "on" (encendido) en la placa sensible al tacto

Si la unidad sufre una pérdida de energía, que puede resultar de un corte de electricidad o del sobrecalentamiento, le recomendamos dejar descansar la unidad durante 5 minutos antes de volver a encenderla. De otra forma se puede volver a apagar.

LEA Y GUARDE ESTAS INSTRUCCIONES



Ilustración de la placa sensible al tacto

USO DE LAS TECLAS DE CONTROL DE LA PLACA SENSIBLE AL TACTO

La placa sensible al tacto de los deshumidificadores DrizAir tiene una pantalla y cuatro teclas. Los mensajes normales que se muestran son:

DESHUMIDIFICADOR APAGADO
DESHUMIDIFICADOR ENCENDIDO
HORAS TOTALES
HORAS DE TRABAJO

RETARDO DEL COMPRESOR
PURGADO DE LA BOMBA
DESCONGELACIÓN ENCENDIDA
LLAME AL SERVICIO TÉCNICO ER01

Cuando enchufe la unidad por primera vez, la pantalla de la placa sensible al tacto mostrará cíclicamente tres mensajes: DESHUMIDIFICADOR APAGADO, HORAS TOTALES y HORAS DE TRABAJO.



ENCENDIDO-APAGADO. Presione la tecla ENCENDIDO-APAGADO para encender o apagar la unidad. Al encender la máquina, por lo general la pantalla muestra el mensaje RETARDO DEL COMPRESOR y realiza una cuenta regresiva de un máximo de 60 a 0 segundos. El retardo del compresor le da a la máquina tiempo para calentarse cuando lo necesita. Si no ve una cuenta regresiva de retardo del compresor, es porque la máquina está lista para funcionar. Una vez que la unidad termina el RETARDO DEL COMPRESOR, la pantalla muestra el mensaje DESHUMIDIFICADOR ENCENDIDO y repite el ciclo de mensajes entre HORAS TOTALES, HORAS DE TRABAJO y DESHUMIDIFICADOR ENCENDIDO.

Presione nuevamente la tecla ENCENDIDO-APAGADO de nuevo para apagar la unidad. La pantalla mostrará el mensaje DESHUMIDIFICADOR APAGADO.



PANTALLA. Presione la tecla PANTALLA para detenerla en DESHUMIDIFICADOR ENCENDIDO o APAGADO, HORAS TOTALES o en HORAS DE TRABAJO mientras se repite el ciclo. Presione PANTALLA otra vez para volver a echar andar el ciclo de visualización de mensajes.

Cambio del idioma de la pantalla

ATENCIÓN

Durante el modo de cambio de idioma, presionar otras teclas puede cambiar la programación de la máquina. NO presione otras teclas que no se le indiquen.

Use la tecla PANTALLA para cambiar el idioma de ésta. Siga estos pasos:

1. Comience con la unidad desconectada
2. Mientras mantiene presionada la tecla PANTALLA, conecte la unidad. En la pantalla se leerá ESPAÑOL.
3. Para cambiar a FRANCAIS (FRANCÉS), DEUTSCH (ALEMÁN) o ENGLISH (INGLÉS), presione la tecla PANTALLA o la tecla BORRAR.
4. Cuando el idioma deseado se muestre en la pantalla, desconecte la unidad y se establecerá el idioma.



BORRAR. Presione la tecla BORRAR para volver a establecer las HORAS DE TRABAJO

1. Mientras la pantalla siga mostrando el ciclo DESHUMIDIFICADOR ENCENDIDO, HORAS DE TRABAJO u HORAS TOTALES, presione la tecla PANTALLA cuando en la pantalla aparezca HORAS DE TRABAJO. Eso hará que la pantalla continúe mostrando el mensaje HORAS DE TRABAJO.
2. Entonces presione la tecla BORRAR para volver a establecer los números en 00000.
3. Presione PANTALLA otra vez para volver a echar andar el ciclo de visualización de mensajes.

NOTA: La lectura de HORAS TOTALES no se puede volver a establecer.

LEA Y GUARDE ESTAS INSTRUCCIONES



ATENCIÓN



PELIGRO DE DESCARGA ELÉCTRICA

Unplug unit before performing any maintenance.

Desconecte la unidad antes de realizar cualquier mantenimiento. Nunca use una manguera de agua ni un compresor de agua para limpiar las bobinas. El agua podría entrar en el compartimiento eléctrico ocasionando una descarga eléctrica.

Siga las instrucciones de limpieza de este manual.



PURGA. Presione la tecla PURGAR para vaciar el agua del depósito de la bomba. Durante el funcionamiento normal, la bomba se purga automáticamente cada 6 minutos o cada vez que se llena el depósito. En la pantalla se leerá PURGADO DE LA BOMBA con una cuenta regresiva numérica.

Para purgar la bomba manualmente:

- 1) Apague la energía usando la tecla APAGADO y deje descansar la unidad durante unos 10 minutos. Esto permite que el agua se escurra de las bobinas.
- 2) Presione PURGAR para sacar el agua residual.

Otras pantallas

Ciclo de descongelación

Durante el funcionamiento normal, cuando el sensor de temperatura detecta que se está formando escarcha en las bobinas comienza un ciclo de descongelación. La pantalla mostrará el mensaje DESHUMIDIFICADOR ENCENDIDO. La deshumidificación se detiene durante el ciclo de descongelación. Cuando la unidad complete el ciclo, la pantalla volverá a mostrar el mensaje DESHUMIDIFICADOR ENCENDIDO.

Mensajes de error

Cuando la pantalla muestre el mensaje "LLAME AL SERVICIO TÉCNICO" seguido de "ER01" u otro número, siga estos pasos:

1. Desconecte la unidad y luego vuélvala a conectar. Esto puede volver a ajustar los componentes electrónicos.
2. Si con eso no se soluciona el problema, intente una solución (si se indica de la "Tabla de errores y mensajes" de la izquierda).
3. Si con eso no se soluciona el problema, comuníquese con el Departamento de Servicio Técnico de Dri-Eaz al 888-867-3235.

Tabla de mensajes de error

ER 1,2,3,5, 6	Problema con el panel de control electrónico. Comuníquese con el Departamento de Servicios de Dri-Eaz al 888-867-3235.
ER 4	Verifique el cable de temperatura o sensor, comuníquese con el Departamento de Servicios al 888-867-3235.
ER 8	Verifique la tecla de la placa sensible al tacto. Presione y suelte cada tecla varias veces.
ER 9	Compruebe que no haya obstrucciones ni enroscaduras en la manguera de drenaje.

Mantenimiento

REGULARIDAD DEL MANTENIMIENTO



ATENCIÓN



PELIGRO DE DESCARGA ELÉCTRICA

Desconecte el deshumidificador DrizAir antes de realizar mantenimiento.

Antes de cada uso

- Revise el cable eléctrico para ver si hay daños. Busque desgastes, cortes, etc. No use la unidad si los hay. Llame a Dri-Eaz para consultar por el centro de servicios más cercano 888-867-3235.
- Revise el filtro. Busque polvo o suciedad acumulada que pudiese restringir el flujo de aire a través del filtro hacia la unidad. Si ve polvo o suciedad, aspírelo. **No lave el filtro**, dado que esto reduciría la efectividad del material electrostático.

IMPORTANTE: Reemplace el filtro siempre que:

- **Se lo haya aspirado 3 veces**
- **Se lo haya usado en un trabajo de eliminación de moho**

Una vez al mes

Saque la carcasa y ubique las bobinas, el colector de condensación, el eje del flotador y la manguera de secado.

LEA Y GUARDE ESTAS INSTRUCCIONES

- Verifique las bobinas y límpielas cuando estén visiblemente sucias (vea el diagrama 1). Las bobinas sucias pueden provocar el sobrecalentamiento de la unidad.
 1. Desconecte la unidad.
 2. Saque la carcasa, ubique las bobinas y deje que se sequen si están mojadas.
 3. Aspire ambos lados de las bobinas hasta que estén limpias, cuidando siempre de no dejar que la boquilla toque las membranas, dado que eso las podría dañar al doblarlas.
- Verifique la bandeja del colector de condensación y limpie cuando haya suciedad o desechos.
 1. Limpie con un paño
- Verifique la manguera de secado
 1. Busque obstrucciones. Desconecte la manguera y limpie todos los desechos que haya.
 2. Vuelva a conectar la manguera de drenaje.

Anualmente

Haga revisar el sistema de bombeo.

1. Llame al Departamento de Servicios de Dri-Eaz, donde le ayudarán a encontrar un centro de servicios cerca de usted 888-867-3235.
2. Para revisar el sistema de bombeo usted mismo, siga las instrucciones detalladas del sitio www.dri-eaz.com en la sección Service (Servicio). Una vez allí, haga clic en "repairs" ("reparaciones") en el menú de la izquierda y seleccione Troubleshooting a leaky pump (Solución de problemas de una bomba con fugas). Asegúrese de seguir las instrucciones específicas para el modelo que usted posee. Si le surgen preguntas a lo largo del proceso, llame al empleado del Departamento de Servicio Técnico de Dri-Eaz para obtener ayuda 888-867-3235.

Diagrama 1
DrizAir 1200



Diagrama 2
DrizAir 2000/2400



SOLUCIÓN DE PROBLEMAS

Para cualquier problema que no se mencione a continuación, llame a su distribuidor local o comuníquese con el Departamento de Servicio Técnico sin costo al 888-867-3235.

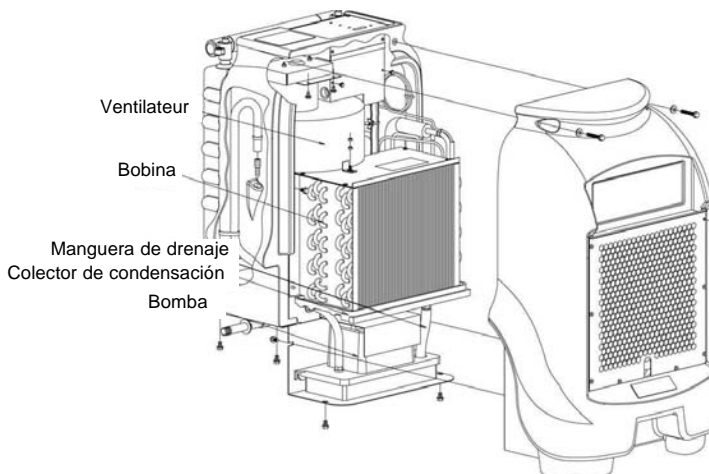
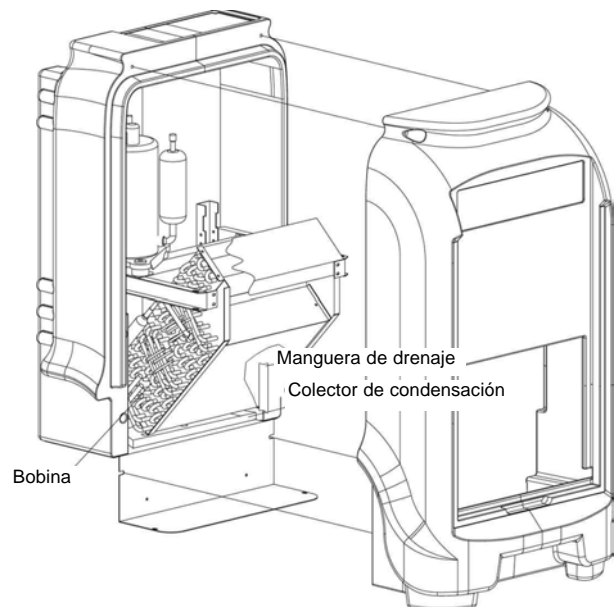
PROBLEM	CAUSE	SOLUTION
La unidad no funciona.	La máquina no tiene corriente. El interruptor no está encendido.	Enchufe la unidad; compruebe la corriente en la toma. Encienda el interruptor.
Compresor no enciende.	La unidad necesita 5 minutos antes de volver a arrancar. Sobrecalentamiento que impide el arranque.	Apague la unidad, espere 5 minutos antes de volver a encenderla. Reduzca la temperatura a menos de 90° F (32° C).
La rueda del ventilador no gira.	El ventilador se encuentra obstruido. El tornillo de la rueda del ventilador se encuentra suelto.	Retire el elemento que obstruye. Apriete el tornillo.
La unidad funciona, pero la habitación no se seca.	El tiempo no es suficiente para secar. Escaso movimiento de aire en la habitación. Infiltración excesiva de aire.	Deje más tiempo para secar. Aumente el movimiento con las turbosecadoras. Reduzca el flujo de aire en la zona que se va a secar.
La unidad permanece en descongelación.	La temperatura ambiente es demasiado baja.	Aumente la temperatura ambiente.
La unidad recoge poca agua.	El aire de la habitación está seco. La temperatura ambiente es demasiado baja. El flujo de aire a través de la unidad está restringido.	Compruebe la humedad con un higrómetro. Aumente la temperatura de la habitación. Compruebe los filtros y las bobinas y limpie los desechos si los hay.
La bomba no funciona.	La válvula del flotador se encuentra atascada.	Limpie el canal de la válvula de flotador.

SPECIFICATIONS

**DrizAir
1200**



MODELO	DRIZAIR 1200, F203	CONTROLES	PLACA SENSIBLE AL TACTO
TIPO	REFRIGERANTE ESTÁNDAR	CONTADOR HORARIO	SI
ALTO	32 PULG. (83 CM)	EVACUACIÓN DE AGUA	CENTRIFUGA
ANCHO	20 PULG. (50 CM)	LONGITUD DE LA MANGUERA DE SECADO	40 PIES (12,2 M)
PROFUNDIDAD	19,5 PULG. (50 CM)	FILTRO DE AIRE	3M™ ALTO FLUJO DE AIRE
PESO DE EQUIPO	80 LB (36 KG)	RUEDAS	SEMINEUMÁTICAS
ELIMINACIÓN DE AGUA MÁXIMA	123 PT/DÍA (58 L)	MANILLA	TELESCÓPICAS
ELIMINACIÓN DE AGUA AHAM	64 PT/DAY (30 L)	CARCASA	ROTOMOLDEADAS
INTERVALO DE FUNCIONAMIENTO	33° A 100° F (1° A 38° C)	ENERGÍA 115 V	6,4 AMPS
TIPO DE COMPRESOR	6.670 BTU ROTATIVO	LARGO DEL CABLE	25 PIES (7,6 M)
TIPO DE DESCONGELACIÓN	DERIVACIÓN DE GAS CALIENTE	MARCAS DE SEGURIDAD	UL, C-UL
AIRE HUMEDO DE PROCESO	227 CFM (386 CMH)		

**DrizAir
2000**



MODELO	DRIZAIR 2000, F232	CONTROLES	PLACA SENSIBLE AL TACTO
TIPO	REFRIGERANTE DE BAJA HUMEDAD ESPECÍFICA	CONTADOR HORARIO	SI
ALTO	40,5 PULG. (103 CM)	EVACUACIÓN DE AGUA	CENTRIFUGA
ANCHO	24 PULG. (50 CM)	LONGITUD DE LA MANGUERA DE SECADO	40 PIES (12,2 M)
PROFUNDIDAD	22,5 PULG. (57 CM)	FILTRO DE AIRE	3M™ ALTO FLUJO DE AIRE
PESO DE EQUIPO	132 LB (60 KG)	RUEDAS	SEMINEUMÁTICAS
ELIMINACIÓN DE AGUA MÁXIMA	224 PT/DÍA (106 L)	MANILLA	METAL FIJO
ELIMINACIÓN DE AGUA AHAM	112 PT/DÍA (53 L)	CARCASA	ROTOMOLDEADAS
INTERVALO DE FUNCIONAMIENTO	33° A 100° F (1° A 38° C)	ENERGÍA 115 V	8 AMP
TIPO DE COMPRESOR	10,120 BTU ROTATIVO	LARGO DEL CABLE	25 PIES (7,6 M)
TIPO DE DESCONGELACION	DERIVACIÓN DE GAS CALIENTE	MARCAS DE SEGURIDAD	UL, C-UL
AIRE HUMEDO DE PROCESO	360 CFM (611 CMH)		

**DrizAir
2400**



MODELO	DRIZAIR 2400, F246	CONTROLES	PLACA SENSIBLE AL TACTO
TIPO	REFRIGERANTE DE BAJA HUMEDAD ESPECÍFICA	CONTADOR HORARIO	SI
ALTO	47 PULG. (119 CM)	EVACUACIÓN DE AGUA	CENTRIFUGA
ANCHO	24 PULG. (61 CM)	LONGITUD DE LA MANGUERA DE SECADO	40 PIES (12,2 M)
PROFUNDIDAD	27 PULG. (69 CM)	FILTRO DE AIRE	3M™ ALTO FLUJO DE AIRE
PESO DE EQUIPO	162 LB (73 KG)	RUEDAS	SEMINEUMÁTICAS
ELIMINACIÓN DE AGUA MÁXIMA	240 PT/DÍA (114 L)	MANILLA	ROTOMOLDEADAS/METAL
ELIMINACIÓN DE AGUA AHAM	148 PT/DÍA (70 L)	CARCASA	ROTOMOLDEADAS
INTERVALO DE FUNCIONAMIENTO	33° A 100° F (1° A 38° C)	ENERGÍA 115 V	11 AMP
TIPO DE COMPRESOR	13.315 BTU ROTATIVO	LARGO DEL CABLE	25 PIES (7,6 M)
TIPO DE DESCONGELACIÓN	DERIVACIÓN DE GAS CALIENTE	MARCAS DE SEGURIDAD	UL, C-UL
AIRE HUMEDO DE PROCESO	360 CFM (611 CMH)		

DRIEAZ

Manuel du propriétaire Déshumidificateurs DrizAir®

Modèles de 115v: 1200, 2000, 2400

5]f'AU_Yhb[; fci d'@@ "

1l F\$ã à^\ æ æ ÅüÅüæ Åüã*^ÁPÁE îîî

Fax: (GF) ìì GFìì H

Phone (GF) ìì GFìì G

www.æ * æã.com

Manuel du propriétaire

Dri-Eaz Déshumidificateurs DrizAir®

115-volt models: 1200, 2000, 2400

LIRE ET CONSERVER CES INSTRUCTIONS

Utilisation et fonctionnement



AVERTISSEMENT



DANGER DE FEU ET D'ELECTROCUTION

L'appareil doit être mis à terre.

- Insérer la fiche tripolaire directement à une prise correspondante.
- Ne pas utiliser d'adaptateur.

Tenir sec les fils et le moteur

- Ne pas faire fonctionner dans l'eau.
- Ne pas faire fonctionner sous la pluie ou la neige.
- Si les composants électriques sont mouillés, les assécher avant l'utilisation.

Lire les instructions avant utilisation et s'assurer de bien les comprendre.

INTRODUCTION

Le déshumidificateur DrizAir diminue l'humidité dans les lieux fermés en éliminant la vapeur d'eau de l'air. Employé correctement, le déshumidificateur DrizAir peut aider à assécher des éléments mouillés comme les tapis, les sous-tapis, les planchers, les murs, le contenu d'immeubles et plus. L'usage de déshumidificateurs DrizAir peut également éviter des dommages collatéraux causés par une humidité excessive.

Pour obtenir les meilleurs résultats possible, nous vous recommandons d'utiliser le déshumidificateur DrizAir avec un appareil de ventilation TurboDryer de Dri-Eaz. Ces appareils accélèrent l'évaporation en projetant l'humidité dans l'air.

MÉCANISME DU MODÈLE DRIZAIR

Les déshumidificateurs à frigorigène de DrizAir aspirent l'air humide pour le passer dans un évaporateur très froid. L'humidité provoque la condensation (givre) du serpentin. À certains intervalles, la machine passe au mode de décongélation, réchauffant le givre et le transformant en eau. L'eau est recueillie dans un plateau et s'écoule hors de l'appareil par un tuyau ou une pompe.

IMPORTANT : Avant de déplacer l'appareil, s'assurer qu'il n'y a pas d'eau dans la pompe. Suivre les instructions concernant la fonction VIDANGE sous "Utilisation du tableau de commande à effleurement" à la page 3.

ÉTABLIR UN ESPACE D'ASSÈCHEMENT

Utiliser dans un endroit fermé

On doit utiliser les déshumidificateurs DrizAir dans des endroits fermés pour créer un espace d'assèchement. Fermer toutes les portes et fenêtres, de même que toute partie s'ouvrant vers l'extérieur. Cela maximise la capacité de l'appareil d'éliminer l'humidité. De plus, réduire au maximum, les allées et venues dans cet espace.

Positionner le déshumidificateur DrizAir

- Installer le déshumidificateur DrizAir au milieu de la pièce loin des murs et de tout objet.
- Éloigner le déshumidificateur de tout ce qui empêcherait l'air d'entrer et de sortir de l'appareil.

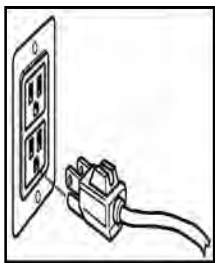

Employer une prise à terre tripolaire de 115V

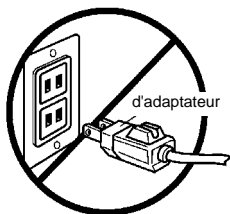

Ne pas utiliser d'adaptateur

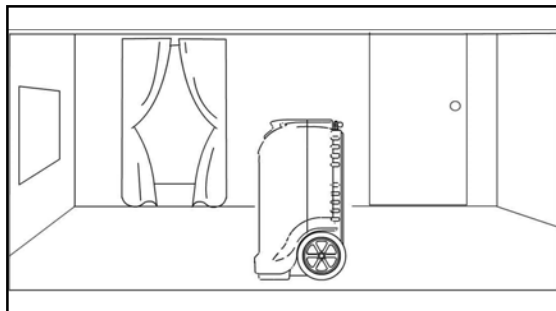
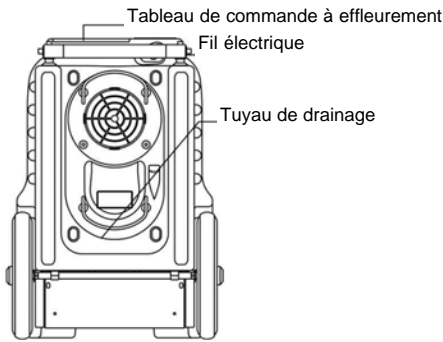
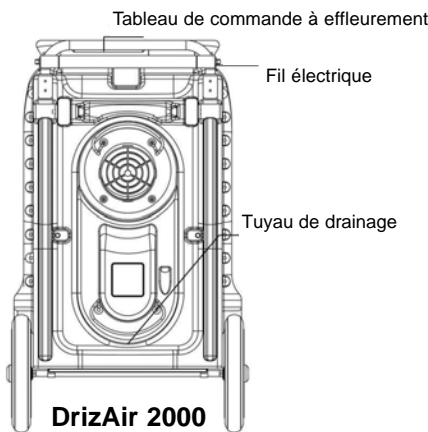

Illustration de la bonne façon de placer le déshumidificateur

LIRE ET CONSERVER CES INSTRUCTIONS



DrizAir 1200



DrizAir 2000

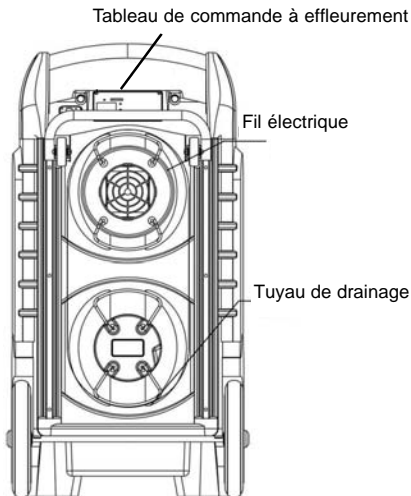

DrizAir 2400

AVERTISSEMENT

La poussière peut provoquer la surchauffe et l'arrêt du fonctionnement de l'appareil.

Ne pas faire fonctionner en présence de poussière ou de particules dans l'air ; au cours d'opérations de sablage ou de peinture au pistolet, par exemple.

Inspecter et nettoyer fréquemment les serpentins.

Lire et comprendre le manuel avant l'utilisation.

AVERTISSEMENT

Ne pas faire fonctionner le déshumidificateur DrizAir à des températures de plus de 90° F (32° C). Cela peut endommager l'appareil et le contenu du bâtiment. Des matériaux trop asséchés (surtout le bois) risquent de craqueler, de se racornir ou se décolorer. L'usage d'un déshumidificateur dans des conditions de chaleur intense diminue son efficacité et sa durée utile.

Contrôler la hausse de la température

Les déshumidificateurs DrizAir réchauffent l'air en éliminant l'humidité. La température optimale d'assèchement est de 68 à 85° F (20 à 29° C).

La façon la plus précise de contrôler la température est à l'aide d'un thermohygromètre. Cependant, on peut également utiliser un thermomètre de température intérieure et extérieure du moment qu'on l'installe au centre de la pièce loin du débit d'air du déshumidificateur.

Si la température s'élève à des niveaux dangereux (plus de 90° F/32° C), on peut utiliser le système CVCA (la climatisation) du bâtiment pour la faire baisser. Régler la climatisation à 80° F (27° C) et continuer à utiliser le déshumidificateur. S'il n'y a pas de système CVAC, téléphoner à Dri-Eaz au 888-867-3235 pour parler à un technicien qui vous suggérera des solutions possibles.

FONCTIONNEMENT DE VOTRE DÉSHUMIDIFICATEUR DRIZAIR

Installation

Placer le déshumidificateur debout.

Si le déshumidificateur DrizAir a été transporté en position horizontale, placez-le debout, en position verticale, au moins 30 minutes avant de le faire fonctionner. Cette précaution est nécessaire, car lorsque l'appareil est à l'horizontale, l'huile du compresseur s'écoule dans les serpentins frigorifiques, réduisant ainsi la capacité de fonctionnement du déshumidificateur.

Trouver le système de drainage

La pompe de l'Evolution LGR est reliée à un tuyau de drainage en plastique. Dans les déshumidificateurs DrizAir 1200 et 2000, ce tuyau se trouve enroulé autour de la bouche de sortie d'air à l'arrière de l'appareil. Le tuyau du modèle 2400, se trouve directement sous cette bouche (voir les dessins à gauche). Dégager le tuyau au complet (voir l'avertissement ci-dessous). Placer le bout du tuyau dans un évier, un drain, un seau ou même à l'extérieur en un endroit où l'eau peut s'écouler sans causer de dommages. Si on emploie un seau ou un contenant fermé, le vérifier régulièrement.

AVERTISSEMENT

Déranger le tuyau de drain. Ne laisser aucune partie du tuyau enroulé sur l'appareil. S'assurer qu'il n'y a aucun pli ou obstruction qui pourrait empêcher l'eau de couler. Sinon, on risque un engorgement dans la pompe, ce qui provoquerait une fuite.

Brancher le fil électrique

Trouver le fil électrique, soit sur le dessus ou l'arrière de l'appareil. Tous les déshumidificateurs DrizAir requièrent une prise à terre de 115 volts (15 A), la norme dans la plupart des maisons. Sur les appareils DrizAir 1200, 2000 et 2400, appuyer sur la touche ON (Marche) sur le tableau de commande à effleurement.

Si l'appareil manque d'électricité, suite à une panne ou à la surchauffe, il est recommandé d'attendre cinq minutes avant de le faire repartir. Autrement, il risque de s'éteindre à nouveau.

LIRE ET CONSERVER CES INSTRUCTIONS



Illustration du tableau de commande à effleurement

UTILISATION DES TOUCHES DU TABLEAU DE COMMANDE À EFFLEUREMENT

Le tableau de commande à effleurement des humidificateurs DrizAir comporte un afficheur et quatre touches. Les messages normaux sont :

EN MARCHÉ	RETARD COMP.
ARRÊT	VIDANGE
TEMPS TOTAL	DÉGIVRAGE
TEMPS FONCT.	SERVICE ERO1

La première fois que l'on branche l'appareil, l'affichage alterne continuellement entre ARRÊT, TEMPS TOTAL et TEMPS FONCT.



MARCHE-ARRÊT. Appuyer sur la touche MARCHE-ARRÊT pour allumer ou éteindre l'appareil. À l'allumage, RETARD COMP. (compresseur) s'affiche et l'appareil fait un compte à rebours d'un maximum de 60 secondes à 0. Le compte en temps d'arrêt du compresseur permet à l'appareil de se réchauffer, au besoin. Si RETARD COMP. ne s'affiche pas, l'appareil est prêt à fonctionner. Dès que le décompte est terminé, EN MARCHÉ s'affiche, puis passe de TEMPS TOTAL, à TEMPS FONCTION à EN MARCHÉ en continu.

Pour éteindre l'appareil, appuyer sur la touche MARCHE-ARRÊT. Le tableau affiche ARRÊT.



AFFICHAGE. Appuyer sur la touche AFFICHAGE pour annuler l'affichage de EN MARCHÉ, ARRÊT, TEMPS TOTAL et TEMPS FONCTION pendant le cycle. Appuyer sur AFFICHAGE pour reprendre le cycle d'affichage.

Changement de la langue d'affichage

AVERTISSEMENT

NE PAS appuyer sur d'autres touches au cours de l'opération de modification de la langue, à moins d'instructions à cet effet. Le faire pourrait modifier la programmation de l'appareil.

Modifier la langue d'affichage à l'aide de la touche AFFICHAGE. Suivre les étapes suivantes :

1. L'appareil ne doit pas être branché.
2. Brancher l'appareil en appuyant sur la touche AFFICHAGE. L'écran affiche ENGLISH.
3. Pour passer à FRANÇAIS, DEUTSCH, ou ESPAÑOL, appuyer sur AFFICHAGE ou ANNULER.
4. Quand la langue choisie est affichée, débrancher l'appareil et la modification est faite.





ANNULER. Appuyer sur pour ANNULER réinitialiser TEMPS TOTAL :

1. Pendant que l'afficheur alterne entre EN MARCHÉ, TEMPS FONCT. et TEMPS TOTAL, appuyer sur AFFICHAGE quand TEMPS FONCT. apparaît à l'écran. TEMPS FONCT. restera alors affiché en permanence.
2. Appuyer sur ANNULER pour remettre le compteur à 00000.
3. Appuyer sur **AFFICHAGE** pour redémarrer le cycle d'affichage en alternance.

NOTE : le TEMPS TOTAL ne peut pas être réinitialisé.

READ AND SAVE THESE INSTRUCTIONS

 **AVERTISSEMENT**



RISQUE D'ÉLECTROCUTION

Débrancher l'appareil avant l'entretien.

Ne jamais utiliser de tuyau d'eau ou de laveuse à pression pour nettoyer les serpentins: l'eau risque de pénétrer dans le compartiment électrique et provoquer l'électrocution.

Observer les consignes de nettoyage décrites dans le manuel.



PURGE. Appuyer sur PURGE pour vider le réservoir de la pompe. Au cours du fonctionnement normal, la pompe se vide automatiquement toutes les six minutes ou lorsque le réservoir est plein. L'écran affiche alors VIDANGE et le compte.

Pour vidanger la pompe manuellement :

- 1) Éteindre l'appareil en appuyant sur OFF, puis laisser l'appareil débranché sans rien faire pendant environ 10 minutes pour permettre à l'eau de s'écouler des serpentins. .
- 2) Appuyer sur PURGE pour vidanger l'eau.

Autres affichages

Cycle de dégivrage

Au cours du fonctionnement normal, le thermostat décèle le givre qui se forme sur les serpentins provoquant le dégivrage. L'écran affiche DÉGIVRAGE. La déshumidification est suspendue pendant le cycle de dégivrage. Lorsque l'appareil a terminé le dégivrage, l'écran revient à EN MARCHE.

Messages d'erreurs

Quand l'écran affiche un message d'erreur " SERVICE " suivi de " ERO1 " ou un autre chiffre, faire ce qui suit:

1. Débrancher, puis rebrancher l'appareil. Cela peut réinitialiser les fonctions électroniques.
2. Si cela ne règle pas le problème, essayer une des solutions dans le " Tableau des messages d'erreurs " à gauche.
3. Si cela ne règle pas le problème non plus, communiquer avec le département du service de Dri-Eaz au 888-867-3235.

Tableau des messages d'erreur

ER 1,2,3,5,6	Pour les problèmes concernant le tableau de contrôle électronique, communiquer avec le département du service de Dri-Eaz au 888-867-3235.
ER 4	Pour vérifier la température ou le câble capteur, communiquer avec le département du service au 888-867-3235.
ER 8	Pour vérifier les touches du tableau de commande à effleurement, appuyer et relâcher chaque touche plusieurs fois.
ER 9	Voir à ce que le tuyau de drainage n'ait aucun pli ou obstruction.

Entretien

CALENDRIER D'ENTRETIEN

 **AVERTISSEMENT** 

RISQUE D'ÉLECTROCUTION

Débrancher l'appareil avant l'entretien.

Avant chaque utilisation

- Inspecter le fil électrique. Découvrir tout érailement, coupure, etc. Ne pas utiliser l'appareil s'il y en a. Communiquer avec Dri-Eaz au 888-867-3235 pour connaître le centre de service le plus près.
- Inspecter le filtre. Voir s'il y a de la poussière ou de la saleté qui pourrait empêcher l'air de passer. Si c'est le cas, nettoyer à l'aspirateur. **Ne pas laver le filtre**, car cela diminue l'efficacité du matériau électrostatique.

IMPORTANT-- Remplacer le filtre quand:

- Il a été nettoyé à l'aspirateur 2 fois
- L'appareil a servi à des opérations antifongiques

Mensuellement

Ouvrir l'appareil pour atteindre les serpentins, le seau, le flotteur et le tuyau de drainage.

- Vérifier les serpentins et nettoyer lorsque la saleté est visible (voir le dessin n° 1).

READ AND SAVE THESE INSTRUCTIONS

- Des serpentins sales peuvent provoquer la surchauffe de l'appareil.
 1. Débrancher l'appareil.
 2. Ouvrir l'appareil, trouver les serpentins; les laisser sécher s'ils sont mouillés.
 3. Nettoyer des deux côtés des serpentins à l'aspirateur, en prenant soin de ne pas laisser le gicleur toucher les ailettes de peur de les plier et donc de les endommager.
- Inspecter le seau de drainage et nettoyer les saletés et débris qui s'y trouvent.
 1. Essuyer avec un linge.
- Inspecter le tuyau de drainage.
 1. Voir s'il y a des obstructions. Débrancher et ôter tout débris qui s'y trouve.
 2. Rebrancher le tuyau de drainage.

Annuellement

Faire inspecter le système de pompage

1. Communiquer avec le département du service de Dri-Eaz au 1-888-867-3235 pour connaître le centre le plus proche.
2. Pour effectuer l'inspection soi-même, suivre les instructions détaillées qui se trouvent dans la section " service " à www.dri-eaz.com. Cliquez sur " Réparations " dans le menu de gauche et sélectionner " Dépannage - fuite de pompe ". S'assurer de suivre les instructions relatives au modèle de votre appareil. Pour de plus amples renseignements tout au long du processus, communiquer avec le département du service de Dri-Eaz au 888-867-3235

Dessin 1
DrizAir 1200

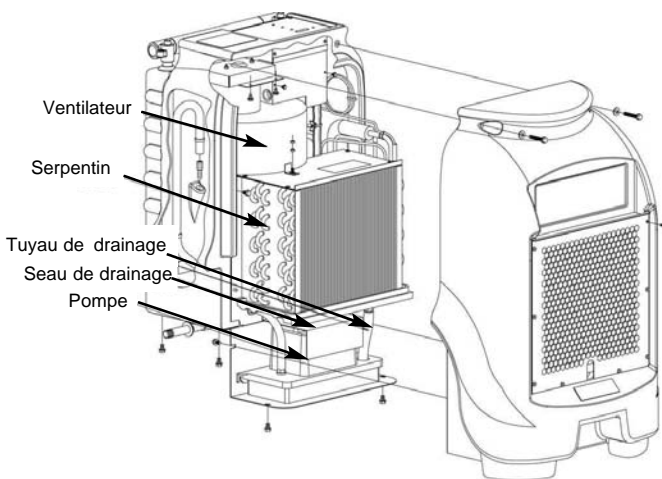

Dessin 2
DrizAir 2000/2400

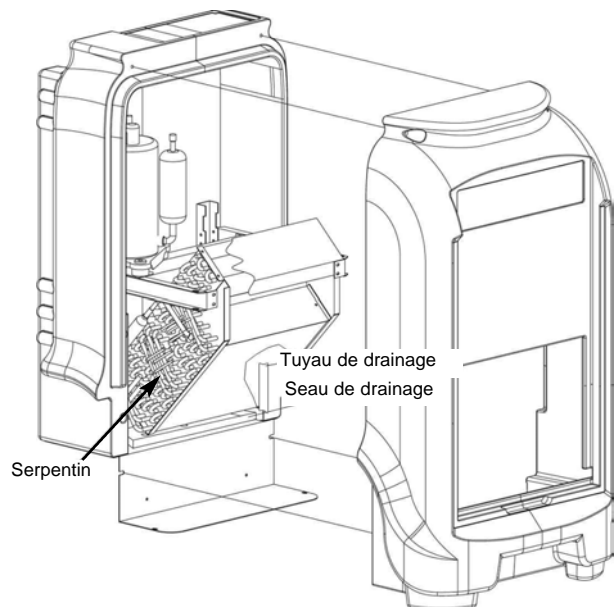

DÉPANNAGE

Pour tout problème ne figurant pas dans la liste ci-dessous, communiquer avec le distributeur local ou sans frais avec notre département du service au 888-867-3235.

PROBLÈME	CAUSE	SOLUTION
L'appareil ne fonctionne pas.	Le courant ne passe pas. L'appareil n'est pas allumé.	Brancher l'appareil; vérifier que le courant passe dans la prise murale. Allumer l'appareil.
Le compresseur ne commencera pas.	L'appareil doit attendre 5 minutes avant de redémarrer. La surcharge empêche le redémarrage.	Éteindre l'appareil, attendre 5 minutes avant de redémarrer. Baisser la température de la pièce sous 90° F (32° C).
Les roulettes du ventilateur ne tournent pas.	Le ventilateur est obstrué. Les roulettes du ventilateur ne sont pas bien vissées.	Dégager l'obstruction. Resserrer les vis.
L'appareil fonctionne, mais la pièce est humide.	Temps de déshumidification insuffisant. Mauvaise circulation d'air dans la pièce. Infiltration d'air excessive.	Rallonger le temps déshumidification. Augmenter la circulation d'air avec un TurboDryer. Réduire la circulation d'air provenant de l'extérieur de la pièce à déshumidifier.
L'appareil est continuellement en cycle de dégivrage.	La température de la pièce est trop basse.	Augmenter la température de la pièce.
L'appareil recueille peu d'eau.	L'air de la pièce est trop sec. La température de la pièce est trop basse. La circulation d'air dans l'appareil est obstruée.	Vérifier l'humidité avec l'hygromètre. Augmenter la température de la pièce. Vérifier le filtre et les serpentins, nettoyer au besoin.
La pompe ne fonctionne pas.	La valve du flotteur et coincée	Nettoyer la tige du flotteur.

SPÉCIFICATIONS

**DrizAir
1200**



MODÈLE	DRIZAIR 1200, F203	CONTRÔLES	TABLEAU DE COMMANDE A EFFLEUREMENT
TYPE	RÉFRIGÉRANT STANDARD	COMPTEUR D'HEURES	OUI
HAUTEUR	32 PI (83 CM)	POMPAGE EXTERNE DE L'EAU	CENTRIFUGE
LARGEUR	20 PI (50 CM)	LONGUEUR DU TUYAU DE DRAINAGE	40 PI (12,2 M)
PROFONDEUR	19,5 PI (50 CM)	FILTRE	CIRCULATION D'AIR DE 3M DE HAUTEUR
POIDS	80 LB (36 KG)	ROULETTES	SEMIPNEUMATIQUE
MAXIMUM D'ÉLIMINATION D'EAU	123 PINTES/JOUR (58 L)	POIGNÉE	TÉLESCOPAGE
ÉLIMINATION DE L'EAU AHAM	64 PINTES/JOUR (30 L)	CARTER	ROTOMOULÉ
PORTÉE	33° - 100° F (1° - 38° C)	PUISSANCE115V	6.4 A
TYPE DE COMPRESSEUR	6,670 BTU ROTATIF	LONGUEUR DU FIL	25 PI (7,6 M)
TYPE DE DÉGIVREUR	DÉRIVATION DE GAZ CHAUD	MARQUES DE SÉCURITÉ	UL, C-UL
CONDITIONNEMENT D'AIR	227 CFM (386 CMH)		

**DrizAir
2000**



MODÈLE	DRIZAIR 2000, F232	CONTRÔLES	TABLEAU DE COMMANDE A EFFLEUREMENT
TYPE	RÉFRIGÉRANT STANDARD	COMPTEUR D'HEURES	OUI
HAUTEUR	32 PI (83 CM)	POMPAGE EXTERNE DE L'EAU	CENTRIFUGE
LARGEUR	20 PI (50 CM)	LONGUEUR DU TUYAU DE DRAINAGE	40 PI (12,2 M)
PROFONDEUR	19,5 PI (50 CM)	FILTRE	CIRCULATION D'AIR DE 3M DE HAUTEUR
POIDS	80 LB (36 KG)	ROULETTES	SEMIPNEUMATIQUE
MAXIMUM D'ÉLIMINATION D'EAU	123 PINTES/JOUR (58 L)	POIGNÉE	TÉLESCOPAGE
ÉLIMINATION DE L'EAU AHAM	64 PINTES/JOUR (30 L)	CARTER	ROTOMOULÉ
PORTÉE	33° - 100° F (1° - 38° C)	PUISSANCE115V	6.4 A
TYPE DE COMPRESSEUR	6,670 BTU ROTATIF	LONGUEUR DU FIL	25 PI (7,6 M)
TYPE DE DÉGIVREUR	DÉRIVATION DE GAZ CHAUD	MARQUES DE SÉCURITÉ	UL, C-UL
CONDITIONNEMENT D'AIR	227 CFM (386 CMH)		

**DrizAir
2400**



MODÈLE	DRIZAIR 2400, F246	CONTRÔLES	TABLEAU DE COMMANDE A EFFLEUREMENT
TYPE	RÉFRIGÉRANT À GRAIN LÉGER	COMPTEUR D'HEURES	OUI
HAUTEUR	47 PI (119 CM)	POMPAGE EXTERNE DE L'EAU	CENTRIFUGE
LARGEUR	24 PI (61 CM)	LONGUEUR DU TUYAU DE DRAINAGE	40 PI (12,2 M)
PROFONDEUR	27 PI (69 CM)	FILTRE	CIRCULATION D'AIR DE 3M DE HAUTEUR
POIDS	162 LB (73 KG)	ROULETTES	SEMIPNEUMATIQUE
MAXIMUM D'ÉLIMINATION D'EAU	240 PINTES/JOUR (114 L)	POIGNÉE	ROTOMOULAGE/MÉTAL
ÉLIMINATION DE L'EAU AHAM	148 PINTES/JOUR (70 L)	CARTER	ROTOMOULÉ
PORTÉE	33° - 100° F (1° - 38° C)	PUISSANCE115V	11 A
TYPE DE COMPRESSEUR	13,315 BTU ROTATIF	LONGUEUR DU FIL	25 PI (7,6 M)
TYPE DE DÉGIVREUR	DÉRIVATION DE GAZ CHAUD	MARQUES DE SÉCURITÉ	UL, C-UL
CONDITIONNEMENT D'AIR	360 CFM (611 CMH)		